

Nous vous remercions d'avoir acheté un produit Baladéo. Un soin tout particulier a été apporté à sa réalisation et nous sommes persuadés qu'il vous donnera entière satisfaction.

We thank you for buying a Baladéo product. We have given particular care to its production and hope it will entirely fulfill your expectations.

Wir beglückwünschen Sie zum Kauf eines Produkts der Marke Baladéo. Wir haben diesem Produkt sehr viel Beachtung geschenkt und hoffen, dass es Ihnen bei der Benutzung sehr viel Freude bereitet.

**FR**

## Lampe torche 2 en 1 aimantée 'Proxima'

Cette lampe torche utilise une diode électroluminescente (LED blanche) de haute intensité procurant un éclairage de 250 lumens.

### UTILISATION

Mise en place des piles : pousser la glissière de verrouillage du compartiment batterie vers la droite. enlever et remplacer les piles.

- Toujours changer la batterie complète. Ne mélangez pas des piles neuves et usagées.
- Faites attention à la polarité lors de l'insertion des piles (plus "+" et moins "-")

Eclairage : appuyez une fois sur le bouton marche/arrêt pour mettre la lampe en marche en éclairage à pleine puissance. Appuyez une deuxième fois pour passer en mode 50%. Appuyez une troisième fois pour allumer la lampe située au dessus du produit . Appuyez une nouvelle fois pour éteindre la lampe.

### ENTRETIEN

- Votre lampe ne nécessite pas d'entretien particulier. Toutefois, si la lampe doit rester inutilisée pendant plusieurs semaines, retirez les piles. Lorsque les piles sont usagées, ne les jetez pas à la poubelle ; déposez-les au recyclage.
- Nettoyez la lampe avec un chiffon ou une lingette pour la débarrasser de toute trace de saleté.

### SECURITÉ

- Ne pas laisser à portée de main de jeunes enfants ou de personnes inaptes à la manipulation d'objets spécifiques (présence de pile). Ne pas diriger le faisceau lumineux dans les yeux d'un être vivant. Utilisation aux risques et périls de l'utilisateur. Baladéo décline toute responsabilité en cas de mauvaise utilisation du produit.

### CARACTERISTIQUES TECHNIQUES

- Fonction : lampe torche
- Type d'éclairage : Ampoule LED 3 W COB 250 lumens/120 lumens / spot : LED 3 W SMD 60 lm
- Portée du faisceau lumineux : 70 mètres environ
- Marche/arrêt par pression sur bouton marche arrêt. Trois modes d'éclairage (100% - 50% - spot)
- Pile : 3 piles AAA - LR03 (3 x 1,5 V). Autonomie : environ 3/6h, environ 4h (spot)
- Matériaux : boîtier en aluminium gris et plastique
- Masse : 90 g
- Dimensions hors-tout : 45 x 28 x 110 mm

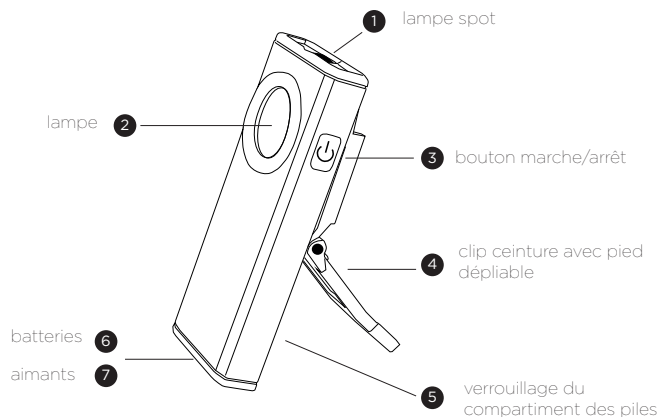

5 verrouillage du compartiment des piles

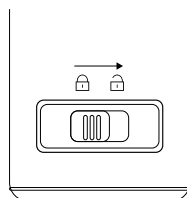

**GB**

## 2 in 1 torch light 'Proxima'

This torch lamp uses a Light Emitting Diode (white LED) providing a high intensity illumination of 250 lumens.

- |   |                               |   |                            |
|---|-------------------------------|---|----------------------------|
| 1 | Spotlight                     | 5 | Battery compartment locker |
| 2 | Lamp                          | 6 | Battery                    |
| 3 | On/Off button                 | 7 | magnet                     |
| 4 | Belt clip with foldable stand |   |                            |

### INSTRUCTION MANUAL

Positioning the batteries : slide the battery lock to the right, take off and replace the batteries.

- Always change the complete battery pack. Do not mix new and old batteries.
- Pay attention to the correct polarity when inserting the batteries (plus "+" and minus "-")

Lighting: to turn the light on at full power, press once on the on/off button. Press again to get the 50% light mode. Again to light on the spotlight. Press again to turn the light off.

### MAINTENANCE

- Your torchlamp requires no special maintenance. However, if the lamp is to be left unused for several weeks or more, please remove the batteries. When the batteries run down please recycle them.
- Use a soft cloth or wipe to remove dirt from the lens.

### SECURITY

- Keep out of reach of young children or persons incapable of handling specific objects (battery). Never aim the beam of light into the eyes of another person or living animal. Use at your own risk, as Baladéo assumes no responsibility for any damage or injury to person or property resulting from the misuse of any item sold by Baladéo, authorized reseller, or unauthorized reseller of Baladéo products.

### SPECIFICATIONS

- Function: torch lamp
- Type of lighting: 3 W COB LED (250 lumens/120 lumens) / spotlight : LED 3 W SMD 60 lm
- Range of beam : approx. 70 meters
- On / off by pressing power button. Three lighting modes : 100% - 50% - spotlight
- Batteries: 3 AAA - LR03 battery (3 x 1,5 V). Autonomy : approx. 3/6h, approx. 4h (spot)
- Materials: grey aluminium case and plastic
- Weight: 90g
- Overall dimensions: 45 x 28 x 110 mm

**DE**

## Taschenlampe 2 in 1 'Proxima'

Diese Taschenlampe verfügt über eine leistungsstarke LED-Leuchte, mit einer Leuchtkraft von 250 Lumen.

- |   |   |   |                                    |
|---|---|---|------------------------------------|
| 1 | Spotlicht                               | 5 | Verriegelungsschieber Batteriefach |
| 2 | Hauptlicht                              | 6 | Batteriefach                       |
| 3 | Ein-/Ausschalter                        | 7 | Magnet                             |
| 4 | Gürtelclip mit ausklappbarem Standbügel |   |                                    |

### ANWENDUNG

Einsetzen der Batterien: Drücken Sie den Verriegelungsschieber des Batteriefachs nach rechts. Entfernen und ersetzen Sie die Batterien.

- Wechseln Sie immer die kompletten Batterien. Mischen Sie keine neuen und gebrauchten Batterien.
- Achten Sie beim Einlegen der Batterien auf die Polarität (plus "+" und minus "-").

Einschalten: Drücken Sie die Ein-/Aus-Taste einmal, um die Lampe auf volle Leistung einzuschalten. Drücken Sie ein zweites Mal, um in den 30%-Modus zu wechseln. Drücken Sie ein drittes Mal, um die Lampe oben am Produkt einzuschalten. Drücken Sie ihn erneut, um die Lampe auszuschalten.

### WARTUNG

- Ihre Lampe bedarf keiner besonderen Wartung. Sollten Sie die Lampe jedoch für längere Zeit nicht nutzen, sollten Sie die Batterien entnehmen. Bitte entsorgen Sie leere Batterien sachgemäß. Batterien gehören nicht in den Hausmüll.
- Bei Bedarf reinigen Sie die Taschenlampe am besten mit einem Tuch.

### SICHERHEIT

- Die Lampe sollte von Kindern und von unter Aufsicht stehenden Personen ferngehalten werden. Richten Sie den Lichtstrahl nie in die Augen eines Lebewesens.
- Die Nutzung des Artikels erfolgt auf eigene Gefahr. Für einen eventuellen Missbrauch wird keine Haftung durch Baladéo übernommen.

### TECHNISCHE DATEN

- Funktionen: Taschenlampe
- Beleuchtungsart: 3 W COB LED-Glühbirne 250 Lumen/120 Lumen / Strahler: 3 W SMD LED 60 lm
- Reichweite des Lichtstrahls: ca. 70 Meter
- Ein / Ausschalten per Knopfdruck: 3 Stufen: 100% - 50% - Spot
- Batterie: 3 AAA-Batterien - LR03 (3 x 1,5 V). Autonomie: ca. 3/6h, ca. 4h (Spot)
- Materialien: Aluminium- und Kunststoffgehäuse
- Gewicht: 90 g
- Abmessungen: 45 x 28 x 110 mm